

HC 170 JIB L-M-S



I MIGLIORI PRODOTTI DI QUALITÀ | BEST QUALITY PRODUCTS

www.hcindustrie.com

GRU STANDARD JIB JIB Std Crane - Grue Standard JIB - Grua standard JIB

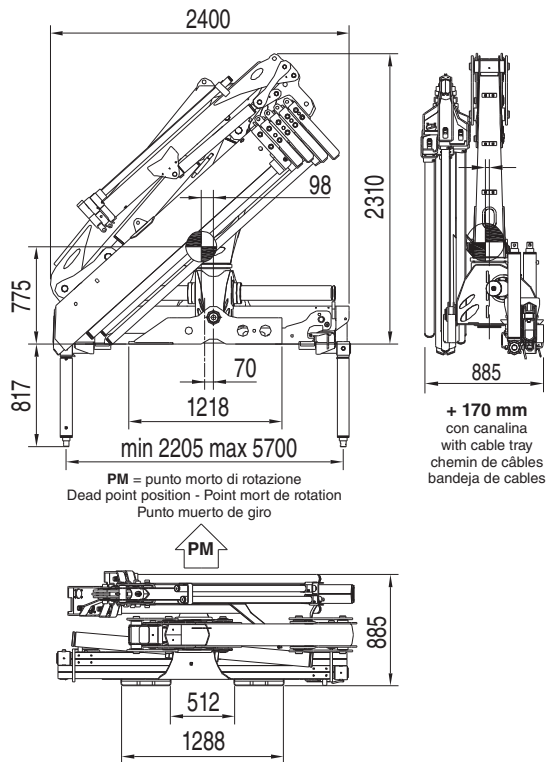

Bracci stabilizzatori extra estensibili manuali Manual extra extensible outrigger booms - Bras de stabilisation manuels extra-extensibles - Brazos estabilizadores manuales extra extensibles	mm. 5700
Angolo di rotazione Slewing angle - Angle de rotation - Giro	400°
Tiranti di ancoraggio (kg. 45) Tie rods for anchorage - Tirants d'ancrage - Tirantes de fijación	M27x2 mat. 39 Ni Cr Mo3
Portata raccomandata Recommended oil flow - Débit recommandé - Caudal requerido	l/min. 40
Capacità del serbatoio Tank capacity - Capacité du réservoir - Capacidad del depósito de aceite	lt. 100
Pressione massima Rated pressure - Pression maxi - Presión máxima	bar 300

HC 170 A2	J1.L	J2.L	J3.L	J4.L
Massa della gru senza olio nel serbatoio - Overhang crane without oil in the tank - Poids de la grue sans huile dans le réservoir - Peso de la grua sin aceite en el depósito	Kg. 2330	Kg. 2390	Kg. 2450	Kg. 2500
Momento di sollevamento massimo JIB - Maximum JIB lifting moment - Moment de levage maxi JIB - Momento de elevación máxima JIB	tm 12,80	tm 12,34	tm 11,90	tm 11,46
Sbraccio oleodinamico - Maximum hydraulic reach - Déport hydraulique - Alcance hidráulico	m. 11,81	m. 13,48	m. 15,15	m. 16,82
Orizzontale Horizontal - Horizontal - Horizontal	m. 15,31	m. 16,98	m. 18,65	m. 20,32
Verticale Vertical - Vertical - Vertical				

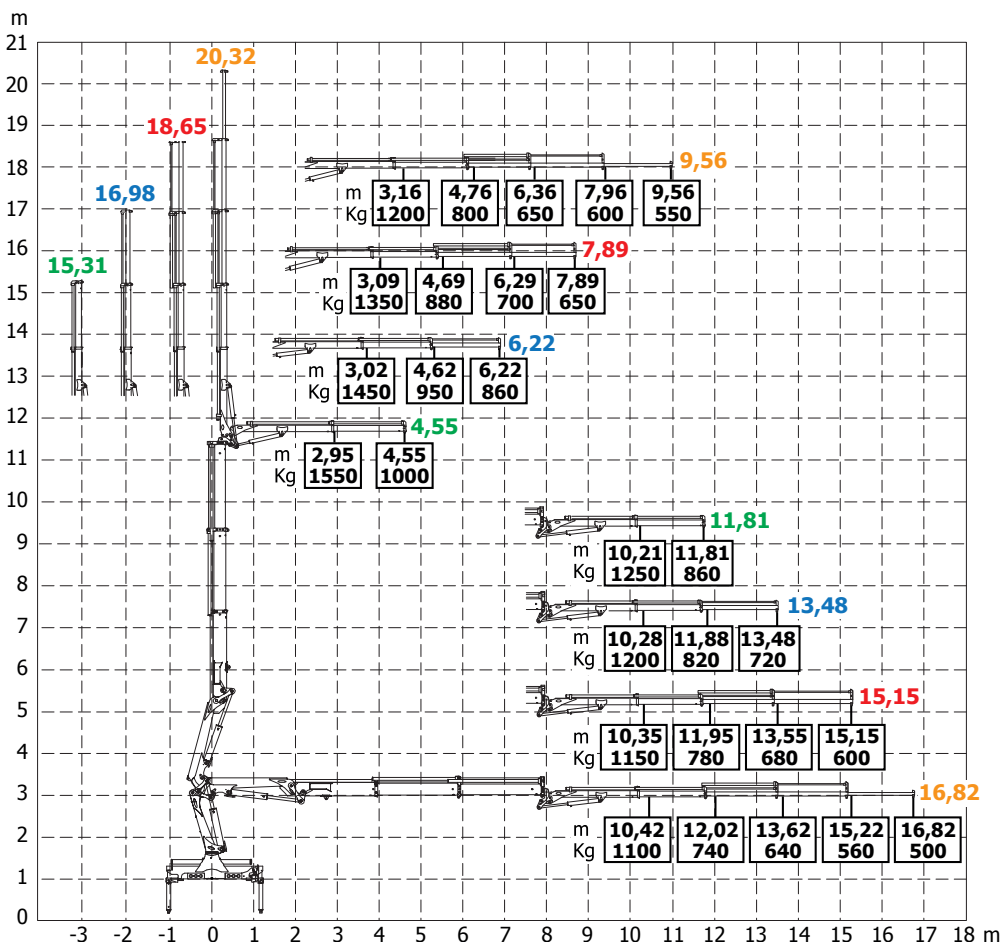

HC 170 A3	J1.L	J2.L	J3.L	J4.L
Massa della gru senza olio nel serbatoio - Overhang crane without oil in the tank - Poids de la grue sans huile dans le réservoir - Peso de la grua sin aceite en el depósito	Kg. 2420	Kg. 2480	Kg. 2540	Kg. 2590
Momento di sollevamento massimo JIB - Maximum JIB lifting moment - Moment de levage maxi JIB - Momento de elevación máxima JIB	tm 10,50	tm 9,21	tm 8,65	tm 8,07
Sbraccio oleodinamico - Maximum hydraulic reach - Déport hydraulique - Alcance hidráulico	m. 13,81	m. 15,48	m. 17,15	m. 18,81
Orizzontale Horizontal - Horizontal - Horizontal	m. 17,31	m. 18,98	m. 20,65	m. 22,31
Verticale Vertical - Vertical - Vertical				

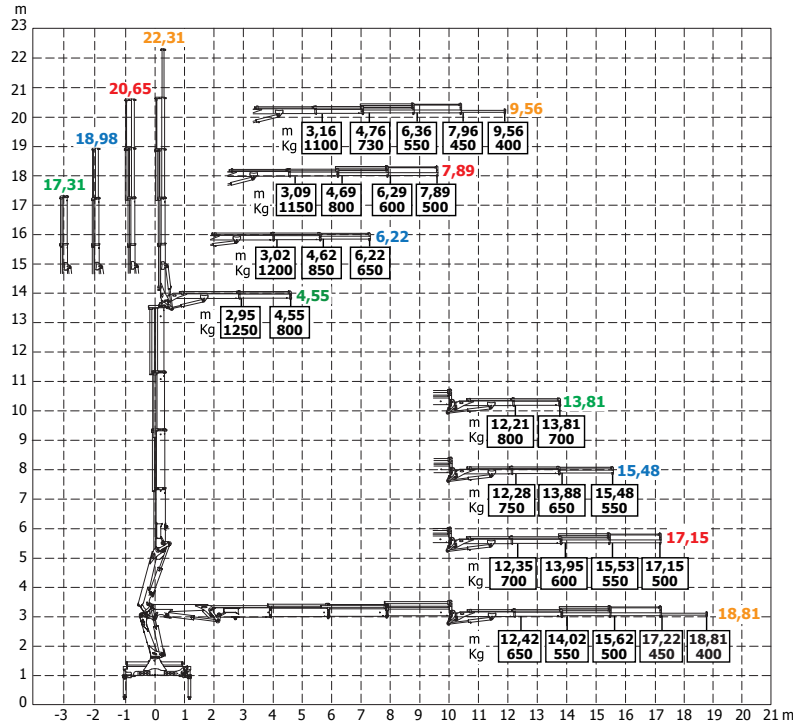

HC 170 A4	J1.M	J2.M	J3.M	J4.M
Massa della gru senza olio nel serbatoio - Overhang crane without oil in the tank - Poids de la grue sans huile dans le réservoir - Peso de la grua sin aceite en el depósito	Kg. 2340	Kg. 2380	Kg. 2410	Kg. 2440
Momento di sollevamento massimo JIB - Maximum JIB lifting moment - Moment de levage maxi JIB - Momento de elevación máxima JIB	tm 9,50	tm 8,40	tm 7,74	tm 7,07
Sbraccio oleodinamico - Maximum hydraulic reach - Déport hydraulique - Alcance hidráulico	m. 15,23	m. 16,60	m. 17,97	m. 19,34
Orizzontale Horizontal - Horizontal - Horizontal	m. 18,73	m. 20,10	m. 21,47	m. 22,84
Verticale Vertical - Vertical - Vertical				

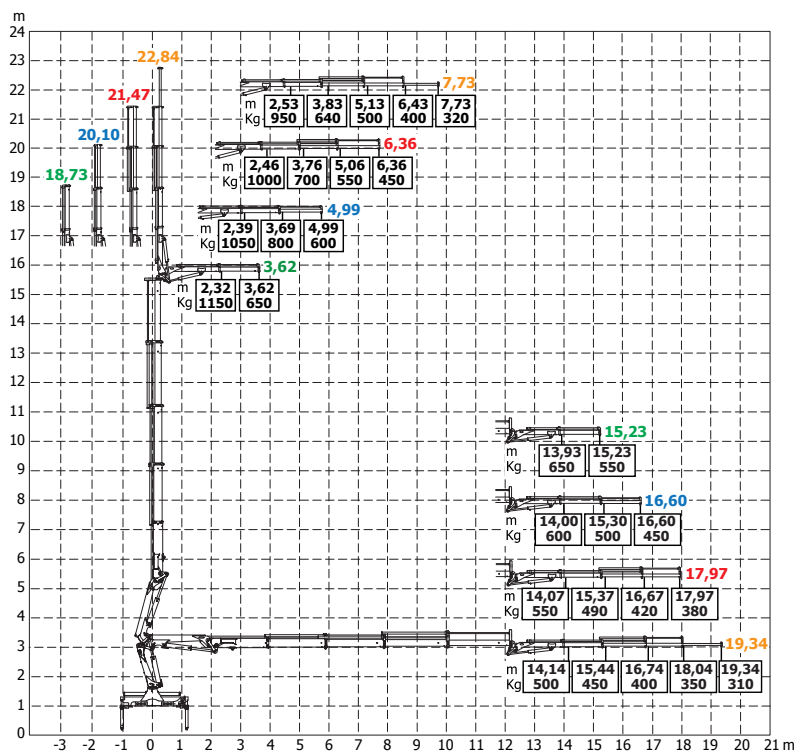

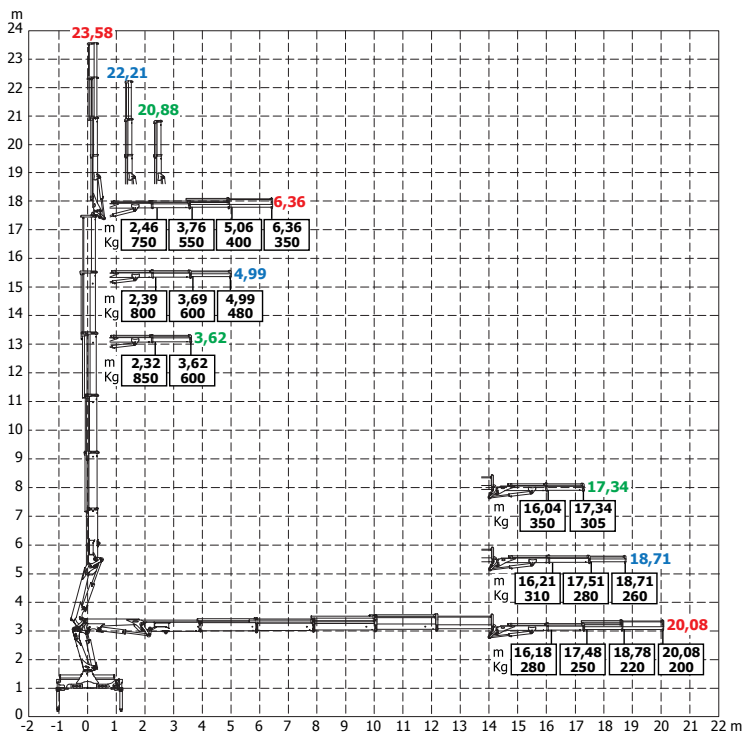

HC 170 A5 **J1.S** **J2.S** **J3.S**

Massa della gru senza olio nel serbatoio - Overhang crane without oil in the tank - Poids de la grue sans huile dans le réservoir - Peso de la grua sin aceite en el depósito

Kg. 2410	Kg. 2460	Kg. 2500
----------	----------	----------

Momento di sollevamento massimo JIB - Maximum JIB lifting moment - Moment de levage maxi JIB - Momento de elevación máxima JIB

tm 5,61	tm 5,03	tm 4,53
---------	---------	---------

Sbraccio oleodinamico - Maximum hydraulic reach - Déport hydraulique - Alcance hidráulico

Orizzontale Horizontal - Horizontal m. 17,34 m. 18,71 m. 20,08

Verticale Vertical - Vertical m. 20,88 m. 22,21 m. 23,58

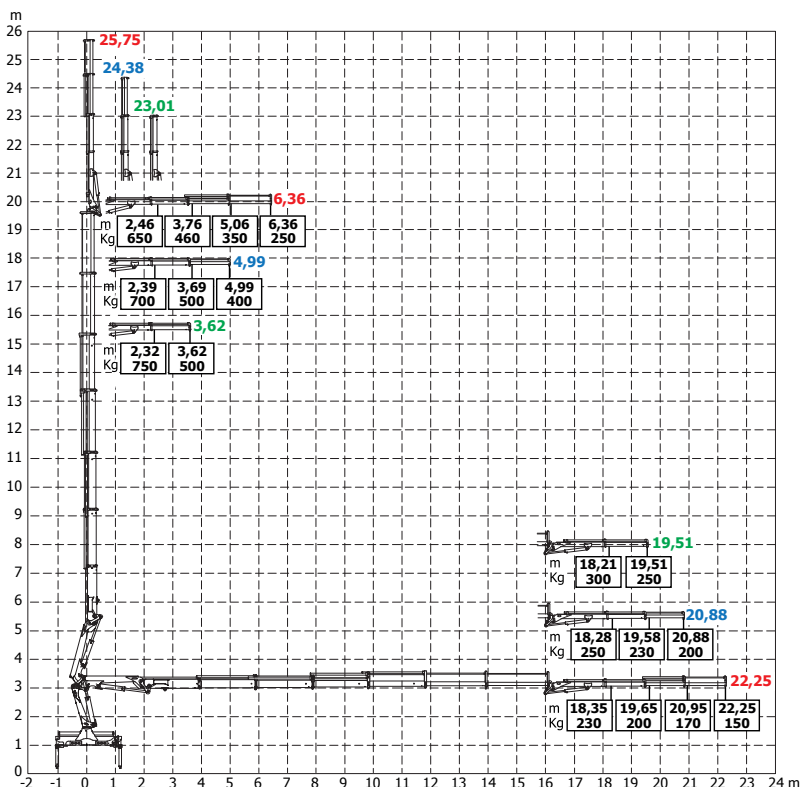

HC 170 A6 **J1.S** **J2.S** **J3.S**

Massa della gru senza olio nel serbatoio - Overhang crane without oil in the tank - Poids de la grue sans huile dans le réservoir - Peso de la grua sin aceite en el depósito

Kg. 2510	Kg. 2560	Kg. 2600
----------	----------	----------

Momento di sollevamento massimo JIB - Maximum JIB lifting moment - Moment de levage maxi JIB - Momento de elevación máxima JIB

tm 5,46	tm 4,57	tm 4,22
---------	---------	---------

Sbraccio oleodinamico - Maximum hydraulic reach - Déport hydraulique - Alcance hidráulico

Orizzontale Horizontal - Horizontal m. 19,51 m. 20,88 m. 22,25

Verticale Vertical - Vertical m. 23,01 m. 24,38 m. 25,75

TUTTI I DATI TECNICI POSSONO ESSERE CAMBIATI SENZA PRAVAVISO - ALL TECHNICAL DATA CAN BE CHANGED WITHOUT NOTICE
 TOUS LES DONNEES TECHNIQUES PEUVENT ETRE MODIFIEES SANS PRAVAVIS - TODOS LOS DATOS TECNICOS PUEDEN SER CAMBIADOS SIN AVISO

HC INDUSTRIE S.R.L.
 Via Luciano Romagnoli, 1
 42023 Cadelbosco di Sopra Reggio Emilia, Z.I. La Madonnina (RE)
 Phone +39.0522.911729 - Fax +39.0522.404040
 Email: commerciale@hcindustrie.com - Website: www.hcindustrie.com